

All-Weather-Top Montageanleitung

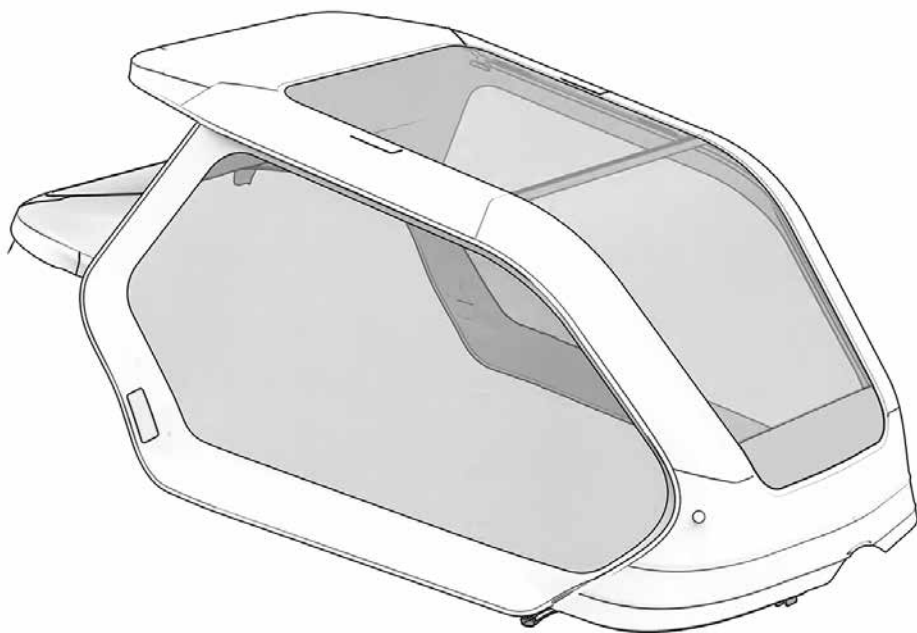

Inhalt

Sicherheitshinweise	3
Allgemeine Hinweise	4
Bestimmungsgemäßer Gebrauch	5
Lieferumfang	6
Vormontage	12
Montage Mittelteil	15
Montage Seitenwände	16
Montage Heckteil	17
Montage Sonnenschutz	18
Allgemeine Pflegehinweise	19
Gesetzliche Gewährleistung / Garantie	19

Sicherheitshinweise

In dieser Montageanleitung findest du verschiedene Hinweistypen. Die Hinweise sind wie folgt gestaltet:



Gefahr

Potentielle Gefahren für deine Gesundheit, die deiner Mitfahrer und Passanten, wenn du entsprechenden Handlungsaufforderungen nicht nachkommst bzw. entsprechende Vorsichtsmaßnahmen nicht getroffen werden.



Hinweis

Gibt dir Informationen über die Handhabung des Produkts oder den jeweiligen Teil der Montageanleitung, auf den besonders aufmerksam gemacht werden soll.



Achtung

Warnt dich vor Fehlverhalten, welches Sach- und Umweltschäden zur Folge haben kann.



Separate Anleitung

Verweist dich auf eine weitere Montageanleitung deines FS200 Life, die den jeweiligen Montageschritt bei Bedarf detailliert erklärt.

Allgemeine Hinweise



Abb. 1

Das All-Weather-Top ist das flexible Sonnen- und Regenverdeck für das FS200 Life. Es schützt deine Kinder während der Fahrt in der Cargobox vor Witterungseinflüssen. Dabei bietet es dir zahlreiche Anpassungsmöglichkeiten, die in dieser Montageanleitung beschrieben werden.



Der Ortho-Safety-Collar ist integraler Bestandteil des All-Weather-Top und muss am FS200 Life montiert sein, um das All-Weather-Top ordnungsgemäß nutzen zu können.

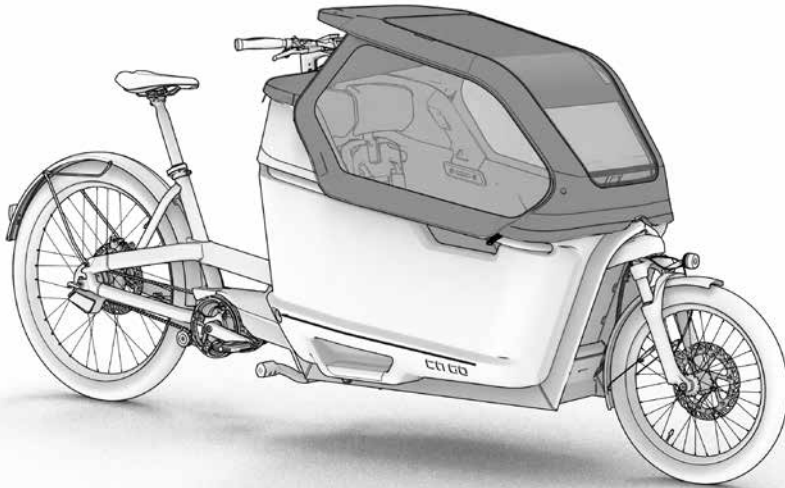

Abb. 2

Bestimmungsgemäßer Gebrauch

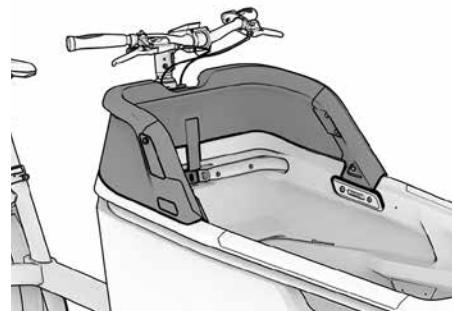

Das All-Weather-Top darf nur in geschlossenem Zustand gefahren werden. Das heißt, die beiden Fidlock®-Verschlüsse links und rechts hinten müssen an den Halteknöpfen im oberen Bereich des Ortho-Safety-Collar eingerastet sein.

Bei offenem oder nur teilweise verriegeltem All-Weather-Top kann die Sicht nach vorne stark beeinträchtigt sein. Windböen könnten starke Auswirkungen auf das FS200 Life haben. Der Lenker könnte in seiner freien Beweglichkeit behindert werden (Abb. 4 und Abb. 5). Die Folge können schwere Stürze und Unfälle sein.



Das All-Weather-Top dient ausschließlich als Witterungsschutz. Es ist nicht geeignet, um Lasten daran zu befestigen oder das FS200 Life daran abzustützen, es damit hochzuheben oder zu rangieren.



Unabhängig vom All-Weather-Top muss für jedes Kind, das mit dem FS200 Life befördert wird, ein geeigneter Kindersitz (entsprechend dem Alter und Gewicht) installiert sein. Der Gebrauch von Fahrradhelmen wird dringend empfohlen.



Abb. 3



Abb. 4

Lieferumfang

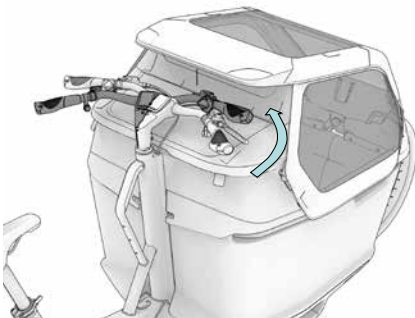

Abb. 5

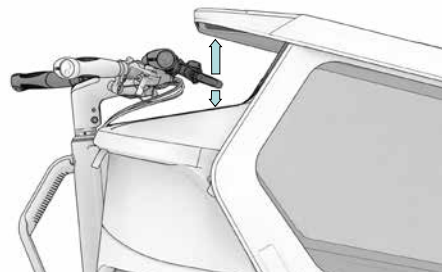
Das All-Weather-Top besteht aus:

- ① Sonnenschutz
- ② Seitenwand links
- ③ Mittelteil mit integriertem Alurahmen
- ④ Seitenwand rechts
- ⑤ Heckteil
- ⑥ Adapterplatte (1 Stück)
- ⑦ Knebelschraube (1 Stück)
- ⑧ Fidlock®-Gegenhalter (2 Stück)
- ⑨ Rundknopf (2 Stück)
- ⑩ M5-Senkkopfschraube (2 Stück)
- ⑪ M4-Hülzenschraube (2 Stück) und M4-Linsenkopfschraube (2 Stück)

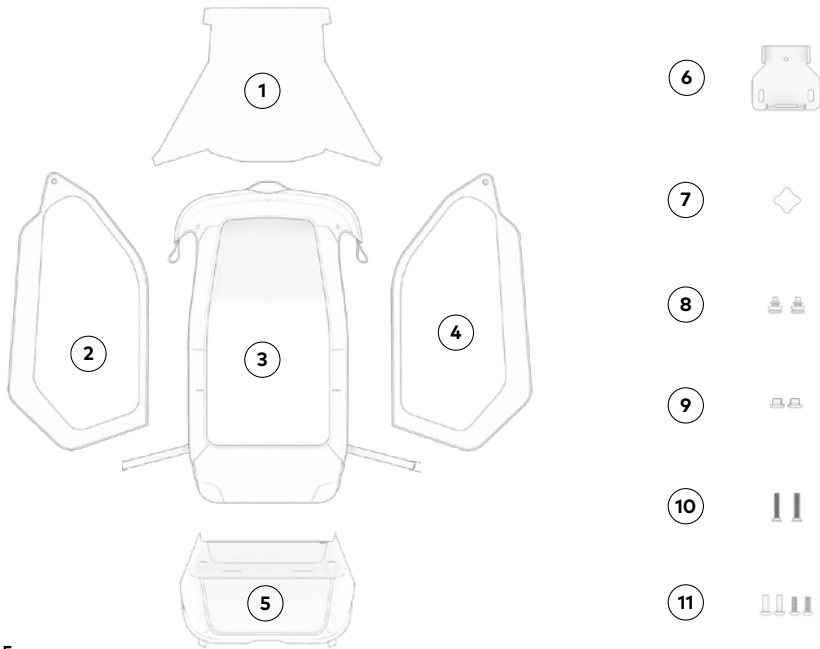

Für die Montage wird zusätzlich folgendes Werkzeug benötigt:
Innensechskant 5 mm und 3 mm



Abb. 6



Abb. 7

Zum Ein- und Aussteigen der Kinder wird das All-Weather-Top geöffnet, dazu sind die Fidlock®-Verschlüsse mit dem Taster unterhalb der Verriegelung zu lösen (Abb. 6). Das All-Weather-Top federt bzw. öffnet sich dadurch nach vorne (Abb. 7).

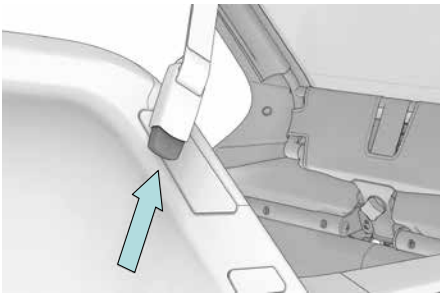

Abb. 8

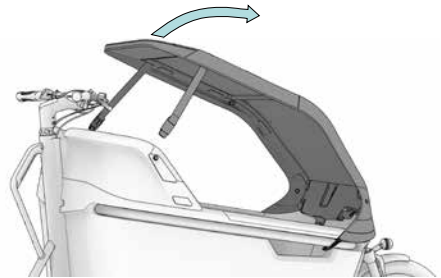

Abb. 9

Vor jeder Fahrt wird das All-Weather-Top geschlossen. Dazu wird das All-Weather-Top an beiden Fidlock®-Verschlüssen gefasst und heruntergezogen (Abb. 8).

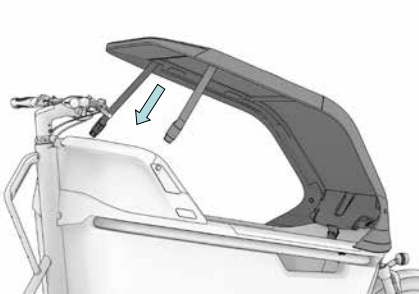
Die Verschlüsse werden dann seitlich auf die Fidlock®-Gegenhalter am Ortho-Safety-Collar gedrückt, bis sie hörbar und fühlbar einrasten (Abb. 9).

Anwendungsbeispiele

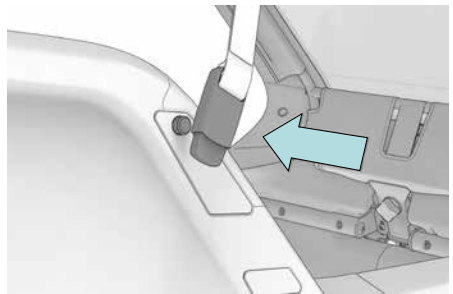
Das All-Weather-Top kann je nach Witterungsbedingungen entweder komplett, mit entfernten Seitenteilen und/oder entferntem Heckteil genutzt werden. Der Sonnenschutz kann je nach Bedarf flexibel eingesetzt werden.



Abb. 10 All-Weather-Top komplett



Abb. 11 All-Weather-Top ohne Heckteil

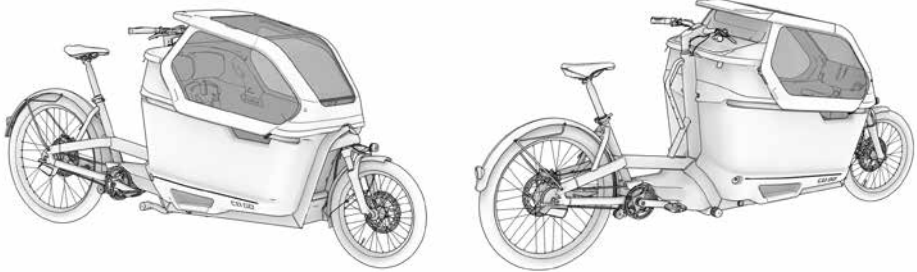

Abb. 12 All-Weather-Top ohne Heckteil und ohne Seitenwände

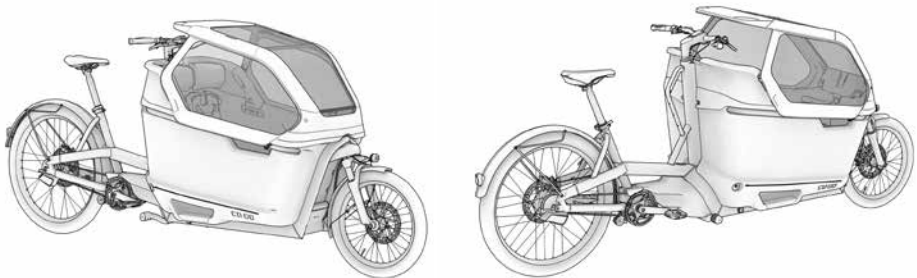

Abb. 13 All-Weather-Top ohne Seitenwände mit Sonnenschutz

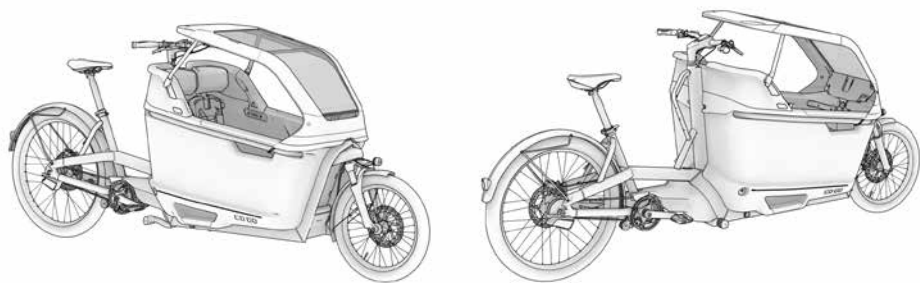

Abb. 14 Heckteil geöffnet

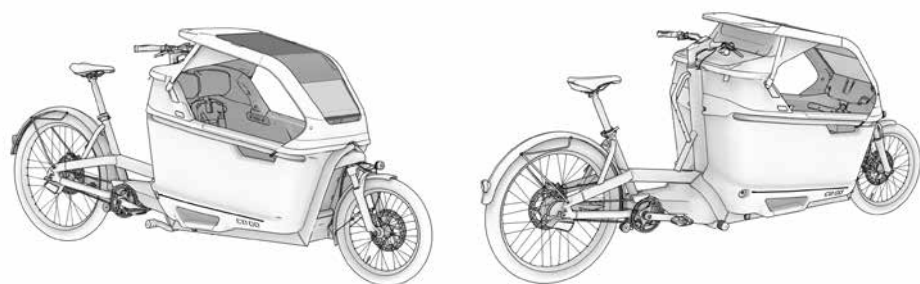

Abb. 15 Heckteil geschlossen

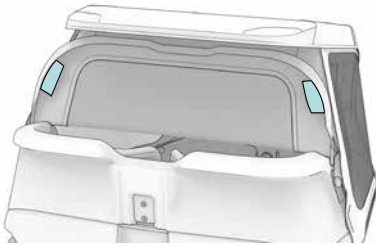

Fahre immer mit geschlossenem Heckteil. Beachte den eingnähten Sicherheitshinweis (Abb. 14).

Am Heckteil des All-Weather-Tops befinden sich zwei Zuglaschen, mit denen das Heckteil regendicht über die Oberkante des Ortho-Safety-Collar gezogen wird (Abb. 15).

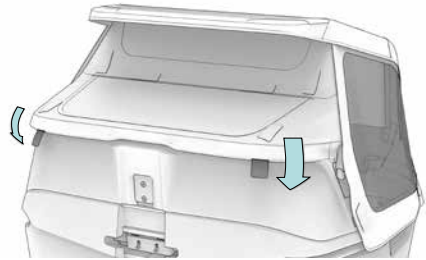

Abb. 16 Sichtfenster geschlossen



Abb. 17 Sichtfenster geöffnet

Das Heckteil des All-Weather-Tops verfügt über ein Sichtfenster mit einem textilen Sichtschutz, das wahlweise offen oder geschlossen genutzt werden kann. Der Sichtschutz wird geschlossen oder eng aufgerollt mit Klettverschlüssen fixiert (Abb. 16 und Abb. 17).

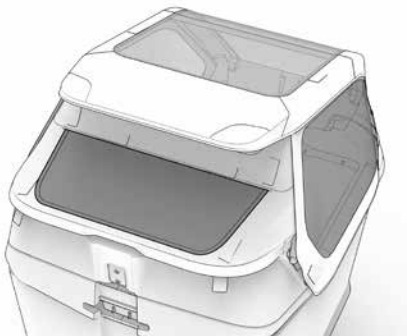

Abb. 18

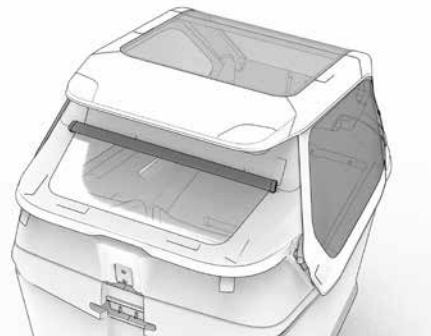

Abb. 19

Die Seitenwände des All-Weather-Tops werden links und rechts im unteren Bereich des Ortho-Safety-Collar durch eingearbeitete Magnete gehalten (Abb. 18). Um z.B. Gepäck leichter einzuladen, können beide Seitenwände nach oben geklappt und dort durch vorhandene Klettverschlüsse und Magnete fixiert werden (Abb. 19).

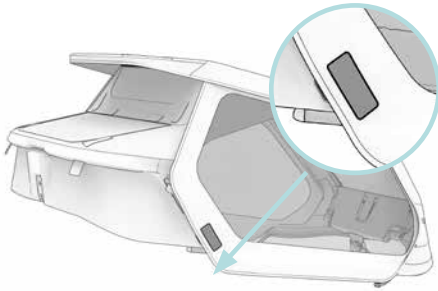

Abb. 20

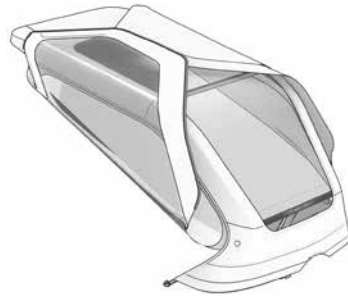
Der Sonnenschutz des All-Weather-Tops kann im Inneren mit mehreren Klettverschlüssen an verschiedenen Positionen befestigt werden (Abb. 20). Wird er nicht gebraucht, kann er in der integrierten Reißverschlusstasche im Dachhimmel des All-Weather-Tops verstaut werden (Abb. 21).



Abb. 21

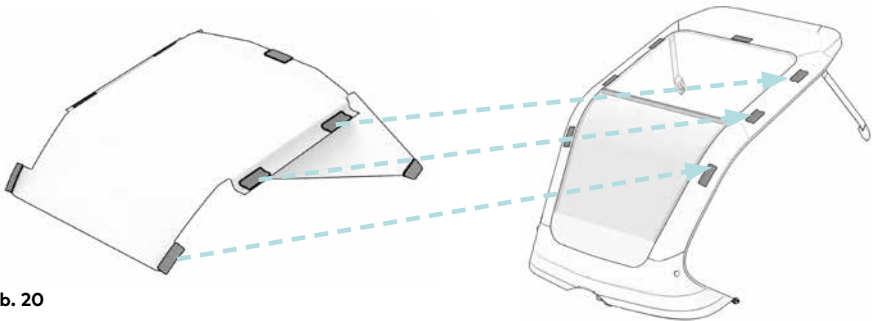

Abb. 22

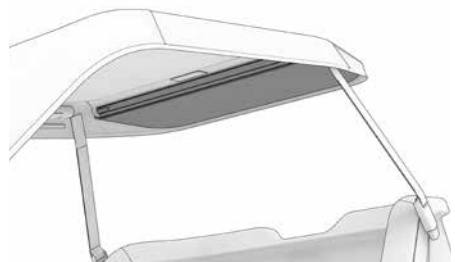

Abb. 23

Zuerst die M6-Schrauben der Befestigungsschelle der Cargobox mittels Innensechskant 5 mm entfernen (Abb. 22).

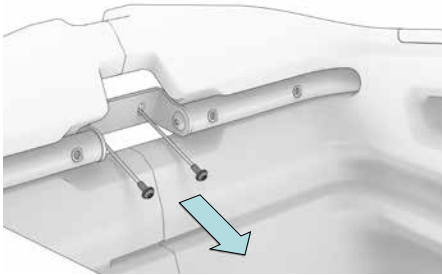
Danach die Langlöcher der Adapterplatte ④ des All-Weather-Tops vor die Befestigungsschelle positionieren und passend zu den Gewinden im Rahmen ausrichten.

Nun die M6-Schrauben vorsichtig und gerade eindrehen (Abb. 23). Falls notwendig die Ausrichtung der Adapterplatte beim Einschrauben korrigieren. Die M6-Schrauben mit 6–8 Nm festziehen.

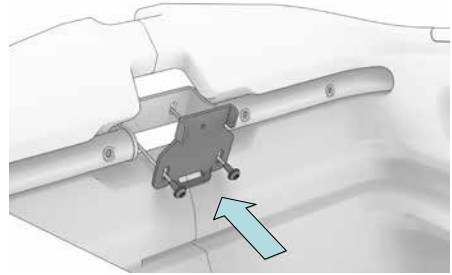

Abb. 24



Abb. 25

Im seitlichen Bereich des Ortho-Safety-Collar die Gewinde-Verschlusskappen entfernen (Abb. 24) und danach die Fidlock®-Gegenhalter ⑧ handfest einschrauben (Abb. 25).

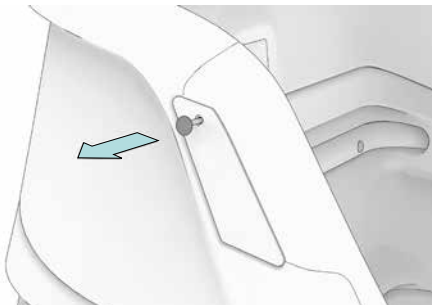

Die Rundköpfe ⑨ auf die M5-Senkkopfschrauben ⑩ aufsetzen. Diese werden dann links und rechts in die Unterseite jeder Rail (Seitenöffnung der Cargobox) eingeschraubt, Anzugsdrehmoment 4–5 Nm (Abb. 26).

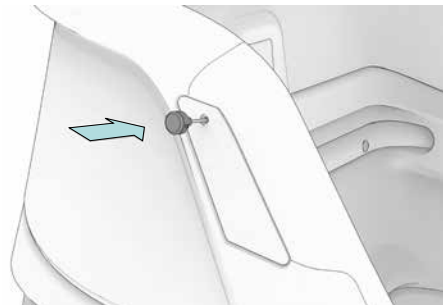
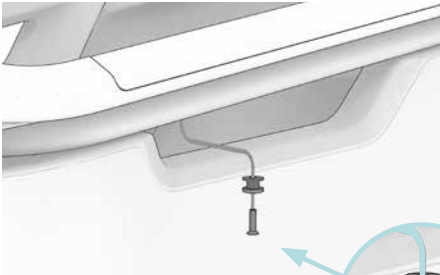
Abb. 26



Abb. 27



Abb. 28

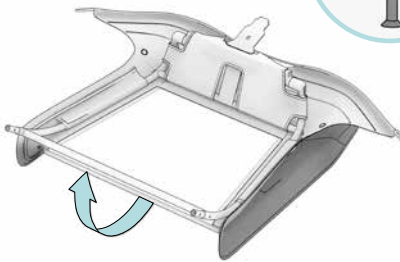

Abb. 29



Abb. 30

Wird das All-Weather-Top nachträglich ausgeliefert, so muss das Mittelteil ③ vor Gebrauch zuerst zusammengebaut werden. Um die Fenster nicht zu verkratzen, empfehlen wir diese Arbeit auf einer weichen glatten Unterlage durchzuführen. Bei gelösten Spanngurten können die Gestänge in den Tunneltaschen verschoben werden, damit die Fügstellen zugänglich sind.

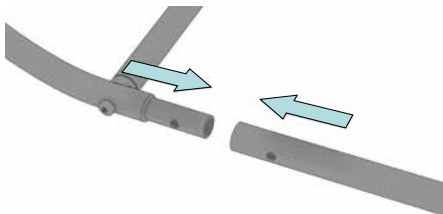
Dazu wird das Mittelteil aufgeklappt (Abb. 27 und Abb. 28) und die Rohrverbindungen links und rechts ineinandergeschoben (Abb. 29). Die Rohrverbindung wird anschließend pro Seite mit jeweils einer M4-Hülssenschraube und M4-Linsenkopfschraube ⑪ gesichert (Innensechskant 3 mm) (Abb. 30).

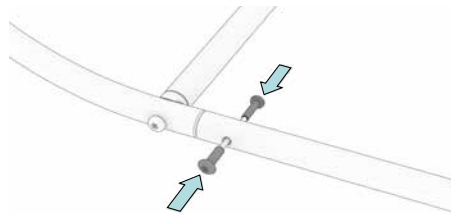

Abb. 31



Abb. 32

Dann wird das Mittelteil des All-Weather-Tops mit den Spanngurten im Frontbereich über den Alurahmen gespannt (Abb. 31 und Abb. 32).

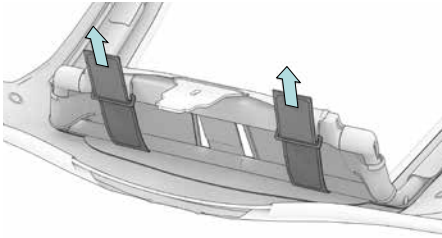

Abb. 33

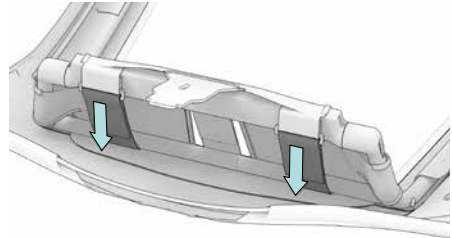

Abb. 34

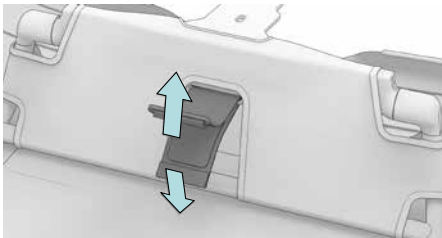

Abb. 35

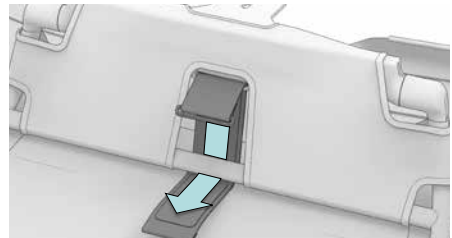

Abb. 36

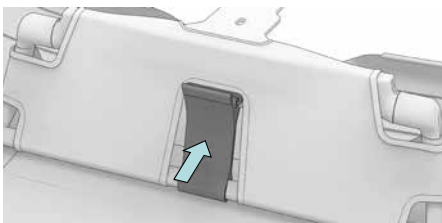

Abb. 37

Den Klettverschluss des textilen Gurtbandes öffnen, über den Alurahmen spannen und wieder verschließen. Anschließend das Gurtbandende durch die Lasche ziehen (Abb. 33–37). Das Gurtband begrenzt den Winkel, den das All-Weather-Top nach vorne aufklappt und verhindert metallisches Anschlagen vom All-Weather-Top am Rahmen des FS200 Life.

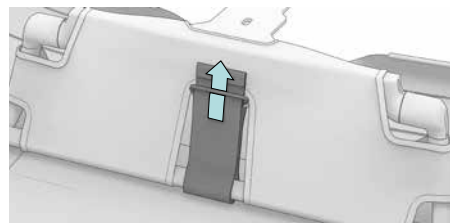
Montage Mittelteil

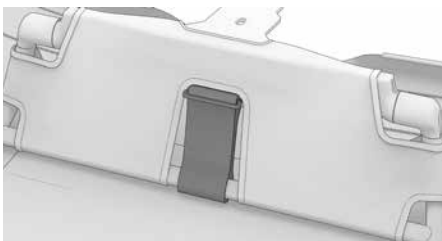

Abb. 38



Abb. 39

Zum Anbringen des All-Weather-Tops die vordere Blechzunge in die Adapterplatte in der Cargobox einstecken (Abb. 38). Anschließend die Knebelschraube eindrehen und handfest anziehen (Abb. 39). Das textile Gurtband kann variabel durch den Klettverschluss arretiert werden, um damit den Öffnungswinkel des All-Weather-Tops zu beeinflussen.

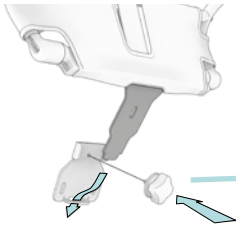

Abb. 40

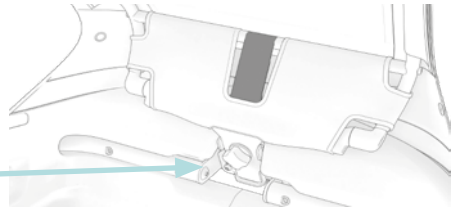

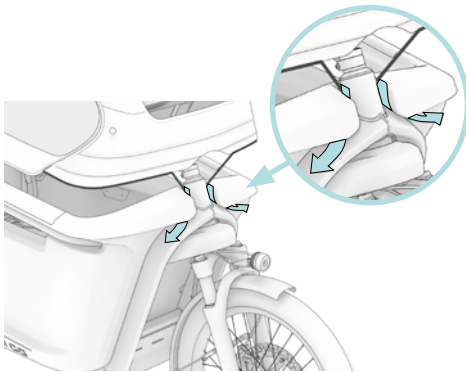

Abb. 41

Den vorderen Gummizug um den Steuerkopf des FS200 Life und unterhalb des Cargobox EPP-Materials führen (Abb. 40). Anschließend den Gummizug in die links und rechts verschraubten Rundknöpfe  in den Seitenöffnungen der Cargobox eingehängen (Abb. 41).

Zur Demontage die Fidlock®-Verschlüsse lösen, das All-Weather-Top federt bzw. öffnet sich nach vorne. Im nächsten Schritt die Gummizüge von den linken und rechten Rundköpfen lösen. Danach den Gummizug am Steuerkopf aushängen. Zuletzt die Knebelschraube herausdrehen und das All-Weather-Top vorsichtig abheben.

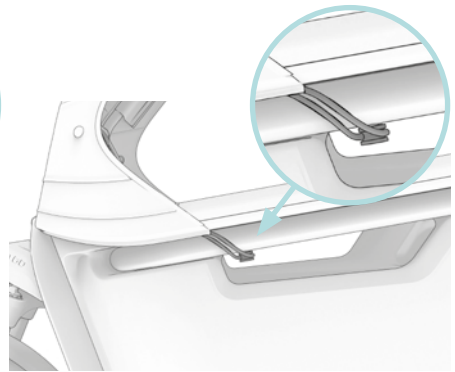
Montage Seitenwände



Abb. 42



Abb. 43

Die Reißverschlüsse der Seitenwände ② und ④ nach vorne zuziehen (Abb. 42).

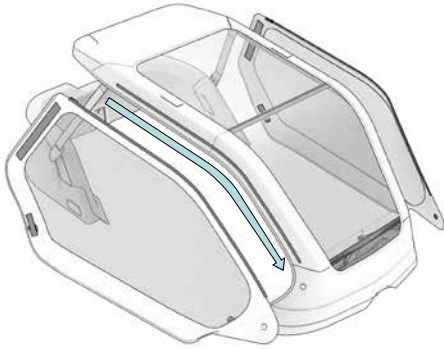
Druckknöpfe im vorderen Bereich der Seitenwände schließen. Dabei wird die Innenseite der Seitenwände nach außen gedreht (Abb. 43) und an die Innenseite des Mittelteils ③ befestigt. Dadurch wird gewährleistet, dass Regen immer nach außen abläuft und nicht in die Cargobox fließt.

Zuletzt das Klettband der Seitenwände von außen an den Fidlock®-Strap ankletten.

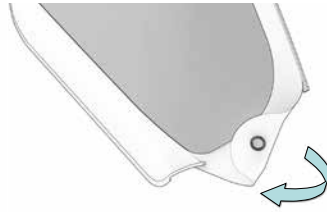
Montage Heckteil



Abb. 44



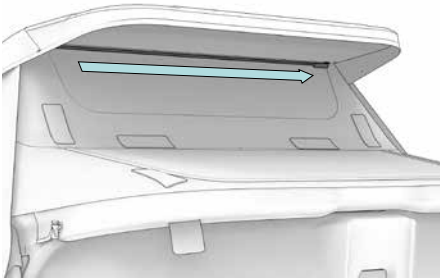

Abb. 45

Den Reißverschluss des Heckteils  im Dachbereich nach rechts zuziehen (Abb. 44), dann die Seiten an den Fidlock®-Straps von innen anketten (Abb. 45).

Am unteren Rand des Heckteiles ist ein Gummizug sowie zwei Zuglaschen eingearbeitet (Abb. 45), mit denen das Heckteil regendicht über den oberen Rand des Ortho-Safety-Collar gezogen wird.

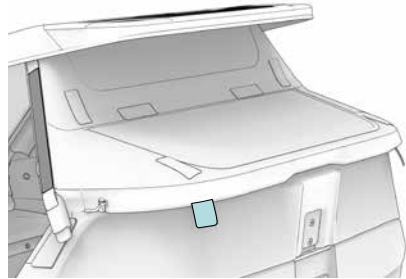

Prüfe vor jeder Fahrt, ob das Heckteil ordnungsgemäß am Ortho-Safety-Collar befestigt ist. Bei geschlossenem All-Weather-Top muss der Lenker vollständig freigängig sein, ansonsten besteht Sturz- und Unfallgefahr (Abb. 46)!



Abb. 46

Montage Sonnenschutz



Abb. 47

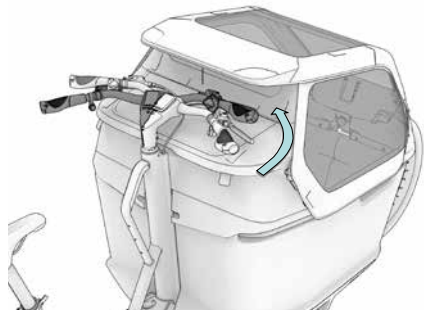

Abb. 48

Der Sonnenschutz ① kann mit mehreren Klettverschlüssen in unterschiedlichen Positionen an der Innenseite des All-Weather-Top angebracht werden (Abb. 47).

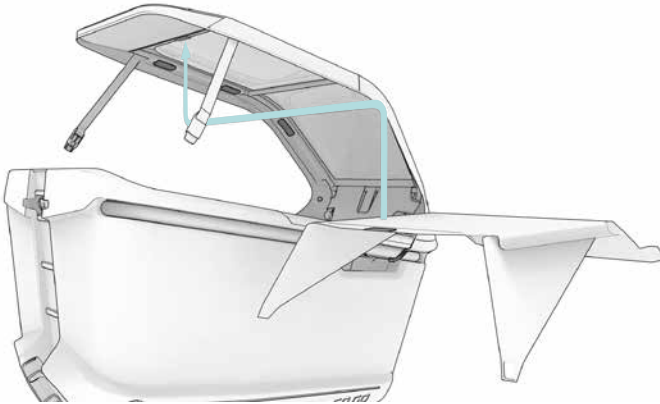
Nach Bedarf können somit kleinere oder größere Bereiche innerhalb der Cargobox beschattet werden. Optional kann der Sonnenschutz auch am Fidlock®-Strap festgeklettet werden, wodurch ein seitlicher Sonnenschutz möglich ist (Abb. 48).

Allgemeine Pflegehinweise

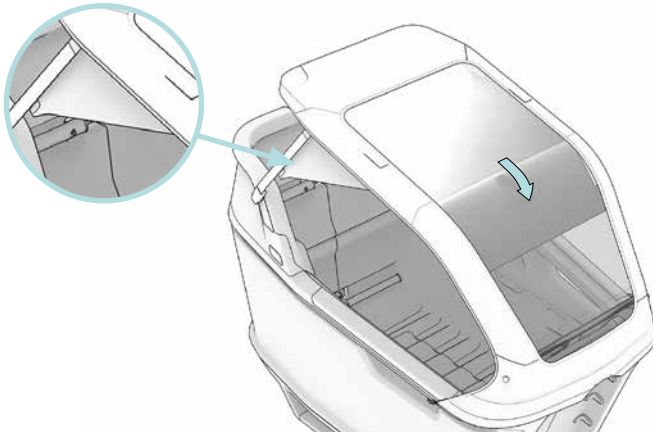

Zur Reinigung des All-Weather-Tops dürfen keine aggressiven Reinigungsmittel, Säuren oder Lösungsmittel eingesetzt werden. Hierdurch können Oberflächen angegriffen oder die Gurte beschädigt werden. Die Stabilität der Bauteile ist dann möglicherweise nicht mehr gegeben.



Scheuernde Schwämme oder Medien vermeiden, diese können zum Verkratzen der Fensterflächen führen.



Mit der Zeit kann es zu leichten Änderungen der Erscheinung des Materials kommen. Wir weisen darauf hin, dass das Fahrzeug nach Möglichkeit vor Witterungseinflüssen geschützt werden sollte.

Gesetzliche Gewährleistung / Garantie

Es gilt die Gewährleistung im gesetzlichen Rahmen.

Weitere Details zur Garantie findest du auf unserer Homepage:

www.cagobike.com/garantie

Export in die USA und nach Kanada ist nicht erlaubt (Produkthaftung)!

Service

Solltest du Fragen zu dieser Montageanleitung haben, wende dich gerne an deinen Ca Go Händler oder direkt an dein Ca Go Service Team.



Herausgeber:

Ca Go Bike GmbH

Am Autobahnkreuz 7

56072 Koblenz

Deutschland

+49 261 914090-600

info@cagobike.com

www.cagobike.com

Geschäftsführer: Franc Arnold

Handelsregister

Registergericht: Amtsgericht Koblenz / Registernummer: HRB 26998 / USt-IdNr. DE326206636

Verantwortlich für Vertrieb und Marketing der Bedienungsanleitung: Ingo Kahnt

Ca Go Bike GmbH behält sich das Recht vor, Produktspezifikationen ohne vorherige Ankündigung zu ändern.

Druckfehler, Irrtümer und Änderungen vorbehalten. Stand 03/2023

©Vervielfältigung, Nachdruck und Übersetzung sowie jegliche wirtschaftliche Nutzung sind (auch auszugsweise, in gedruckter oder elektronischer Form) nur mit vorheriger schriftlicher Genehmigung zulässig.