

All-Weather-Top Montagehandleiding

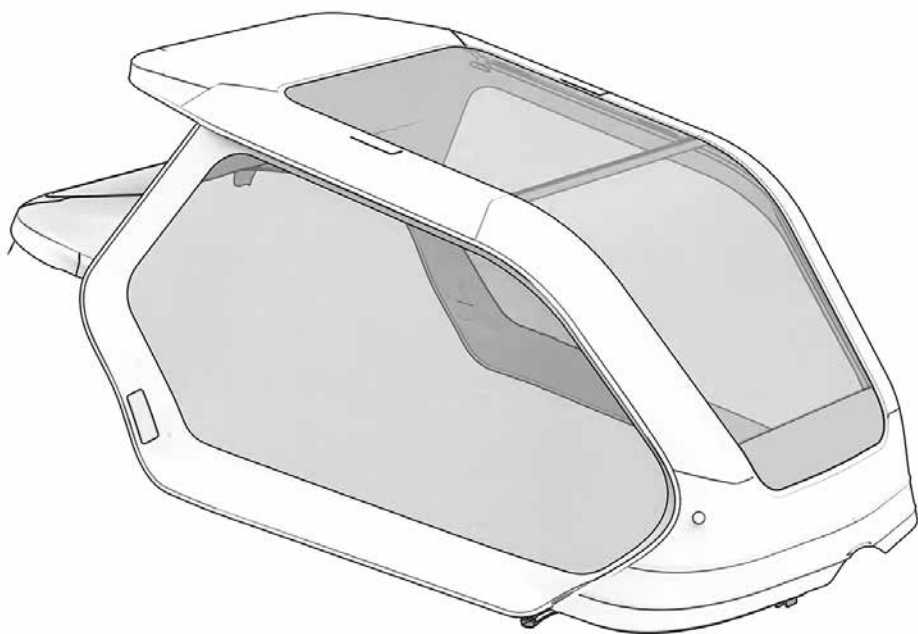

Inhoud

Veiligheidsinstructies	3
Algemene opmerkingen	4
Doelmatig gebruik	5
Leveringsomvang	6
Voormontage	12
Montage middendeel	15
Montage zijwanden	16
Montage achterdeel	17
Montage zonnescerm	18
Algemene onderhoudstips	19
Wettelijke garantie	19

De onderhavige gebruiksaanwijzing is een vertaling van de originele gebruiksaanwijzing.

Veiligheidsinstructies

In deze montagehandleiding vind je verschillende soorten informatie. De informatie is als volgt vormgegeven:



Gevaar

Potentiële risico 's voor je gezondheid, die van je passagiers en voorbijgangers, als je de aanwijzingen niet opvolgt of als je niet de passende voorzorgsmaatregelen treft.



Opmerking

Geeft informatie over de juiste hantering van het product of over een deel van de montagehandleiding dat bijzondere aandacht vergt.



Let op

Dit symbool waarschuwt je voor verkeerd gedrag dat materiële schade of schade aan het milieu kan veroorzaken.



Aparte handleiding

Verwijst naar een andere montagehandleiding van jouw FS200 Life, die de betreffende montagesap indien nodig in detail uitlegt.

Algemene opmerkingen

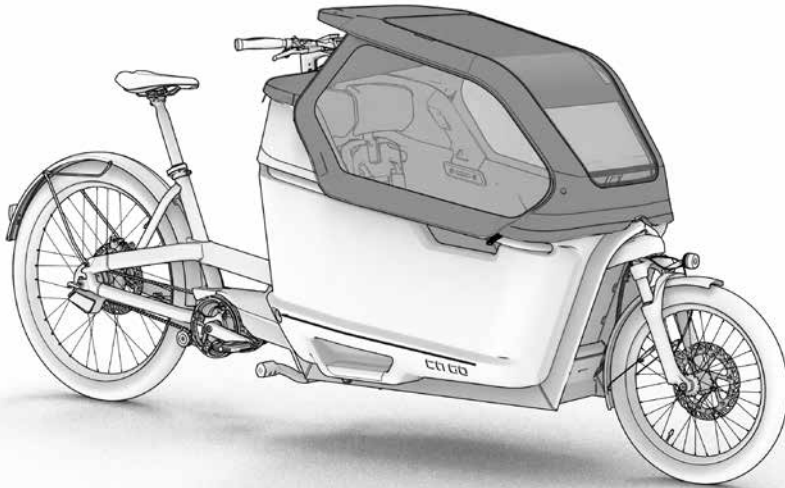

Afb. 1

De All-Weather-Top is het flexibele zon- en regenscherm voor de FS200 Life. Deze beschermt jouw kinderen tijdens een rit in de Cargobox tegen weersinvloeden. Daarbij kan de All-Weather-Top op veel manieren aangepast worden. De mogelijkheden worden in deze montagehandleiding beschreven.



De Ortho-Safety-Collar is een integraal onderdeel van de All-Weather-Top en moet op de FS200 Life gemonteerd zijn om de All-Weather-Top correct te kunnen gebruiken.

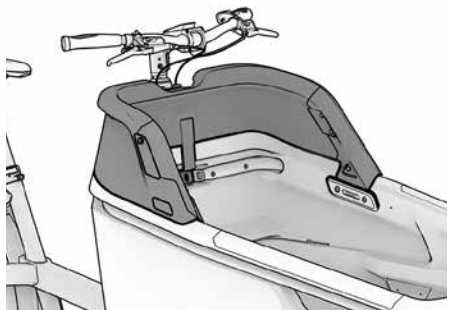

Afb. 2

Doelmatig gebruik



De All-Weather-Top mag alleen in gesloten toestand worden gebruikt. Dit betekent dat de twee Fidlock®-sluitingen links en rechts achter aan de bevestigingsknoppen in het bovenste gedeelte van de Ortho-Safety-Collar moeten zijn vastgeklikt.

Bij een open of slechts gedeeltelijk vergrendelde All-Weather-Top kan het zicht naar voren sterk verminderd zijn. Windstoten kunnen een grote invloed hebben op de FS200 Life. Het stuur kan worden belemmerd in zijn vrije beweeglijkheid (afb. 4 en afb. 5). Dit kan tot ernstige valpartijen en ongelukken leiden.



De All-Weather-Top dient uitsluitend als bescherming tegen weersinvloeden. Hij is niet geschikt voor de bevestiging van ladingen of de ondersteuning van de FS200 Life om deze op te tillen of te manoeuvreren.



Onafhankelijk van de All-Weather-Top moet voor elk kind dat met de FS200 Life wordt vervoerd, een geschikt kinderzitje (afhankelijk van de leeftijd en het gewicht) worden geïnstalleerd. Het gebruik van fietshelmen wordt dringend aanbevolen.

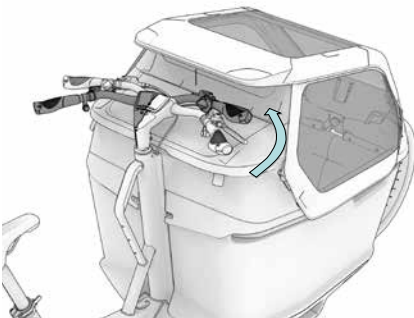

Afb. 3

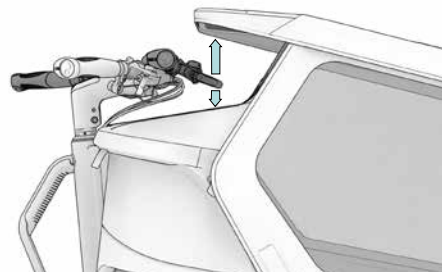

Afb. 4

Leveringsomvang

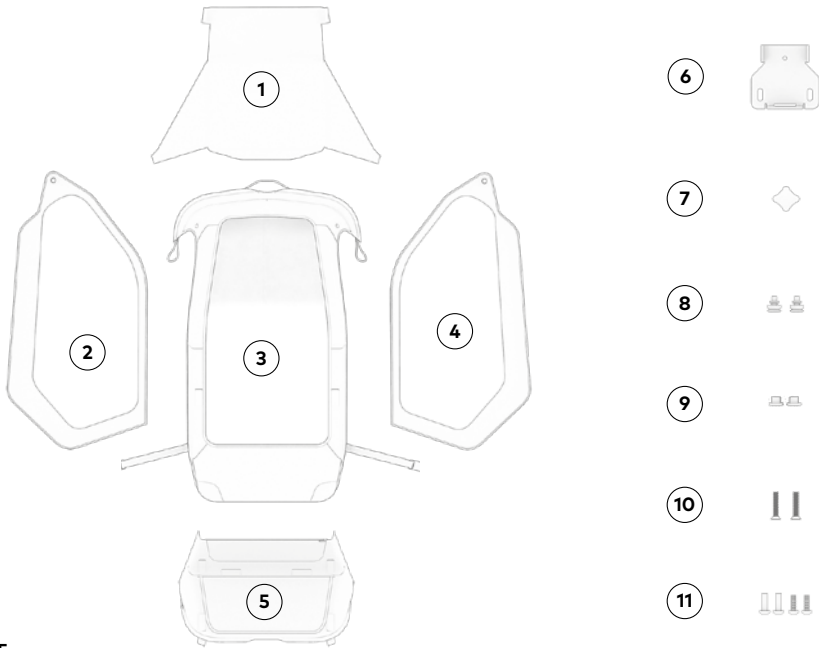

Afb. 5

De All-Weather-Top bestaat uit:

- ① Zonnescherm
- ② Zijwand links
- ③ Middendeel met geïntegreerd aluminium frame
- ④ Zijwand rechts
- ⑤ Achterdeel
- ⑥ Adapterplaat (1 stuk)
- ⑦ Knevelbout (1 stuk)
- ⑧ Fidlock®-tegenhouder (2 stuks)
- ⑨ Ronde knop (2 stuks)
- ⑩ M5 verzonken kopschroef (2 stuks)
- ⑪ M4-busschroef (2 stuks) en M4-lensschroef (2 stuks)



Voor de montage wordt daarnaast het volgende gereedschap benodigd: binnenzeskant 5 mm en 3 mm

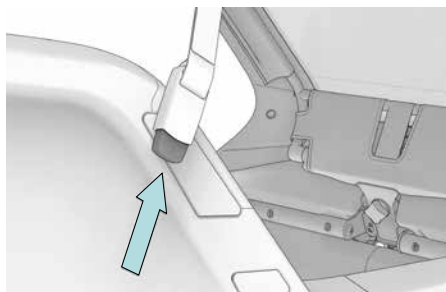

Afb. 6

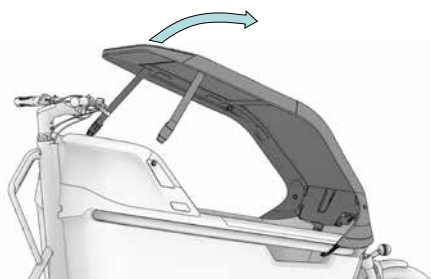

Afb. 7

Voor het in- en uitstappen van de kinderen wordt de All-Weather-Top geopend. Hiervoor moeten de Fidlock®-sluitingen met de knop onder de vergrendeling worden losgemaakt (afb. 6). De All-Weather-Top veert resp. opent daardoor naar voren (afb. 7).

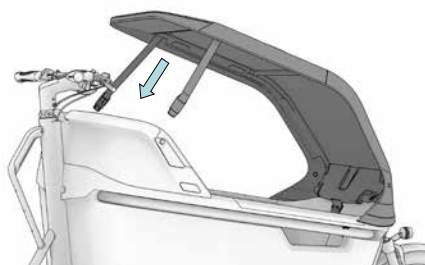

Afb. 8

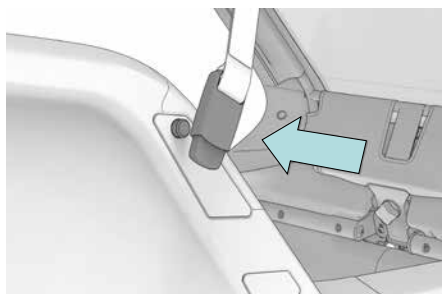

Afb. 9

Voor iedere rit wordt de All-Weather-Top gesloten. Hiervoor wordt de All-Weather-Top aan beide Fidlock®-sluitingen vastgepakt en naar beneden getrokken (afb. 8).

De sluitingen worden dan zijdelings op de Fidlock®-tegenhouders aan de Ortho-Safety-Collar gedrukt, tot ze hoorbaar en voelbaar vastklikken (afb. 9).

Toepassingsvoorbeelden

Afhankelijk van de weersomstandigheden kan de All-Weather-Top volledig, met verwijderde zijpanelen en/of verwijderd achterdeel worden gebruikt. Het zonnescherm kan naar behoefte flexibel worden gebruikt.

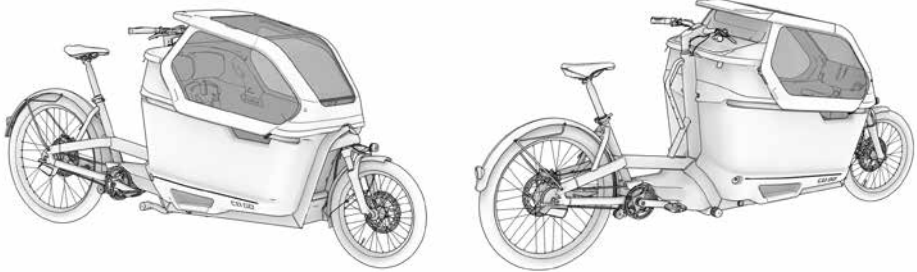

Afb. 10: All-Weather-Top compleet

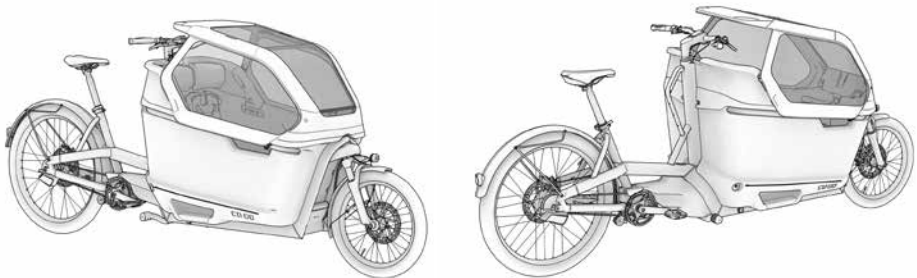

Afb. 11: All-Weather-Top zonder achterdeel

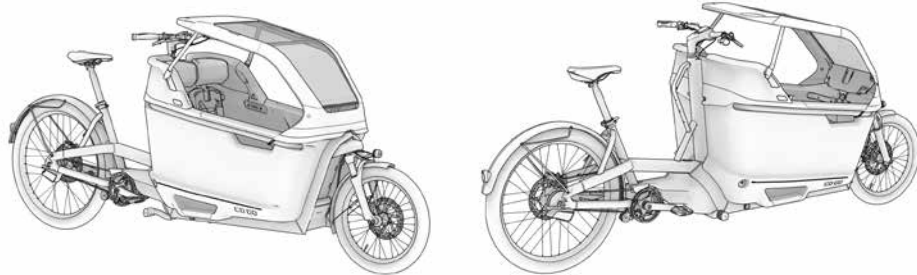

Afb. 12: All-Weather-Top zonder achterdeel en zonder zijwanden

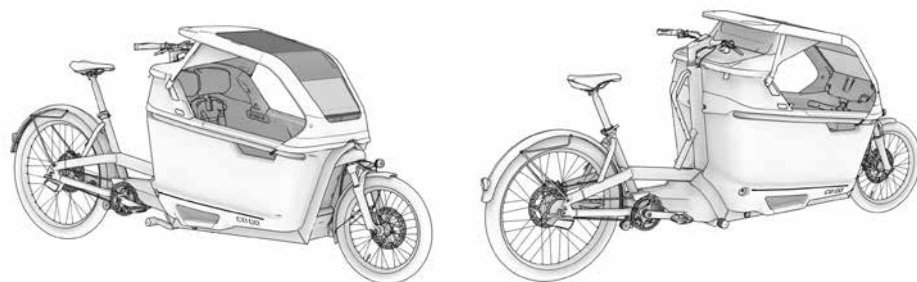

Afb. 13: All-Weather-Top zonder zijwanden met zonnescerm

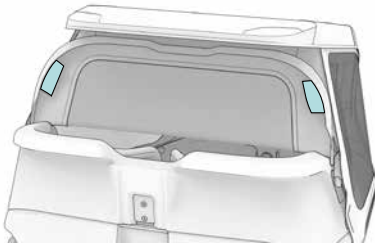

Afb. 14 Achterdeel geopend

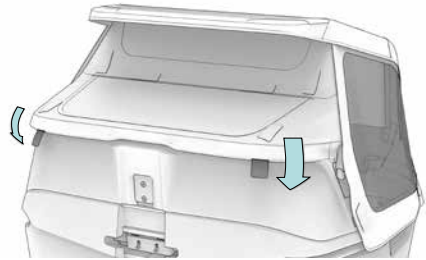

Afb. 15 Achterdeel gesloten



Rijd altijd met het achterdeel gesloten. Volg de ingenaaide veiligheidsinstructie op (afb. 14).

Aan het achterdeel van de All-Weather-Top bevinden zich twee treklussen, waarmee het achterdeel regendicht over de bovenkant van de Ortho-Safety-Collar wordt getrokken (afb. 15).

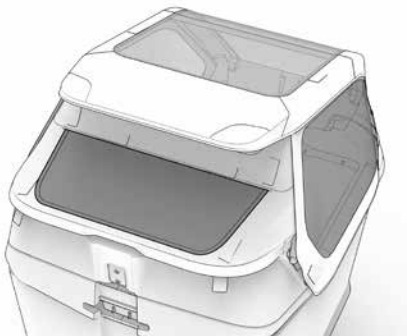

Afb. 16 Kijkvenster gesloten

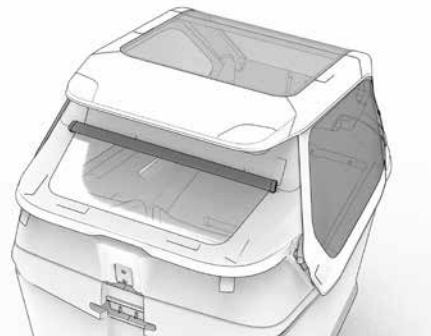

Afb. 17 Kijkvenster geopend

Het achterdeel van de All-Weather-Top heeft een kijkvenster met een zichtbescherming van textiel, die naar keuze open of gesloten kan worden gebruikt. De zichtbescherming wordt gesloten of strak opgerold met klittenbandsluitingen gefixeerd (afb. 16 en afb. 17).

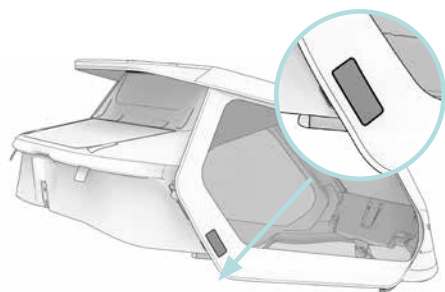

Afb. 18

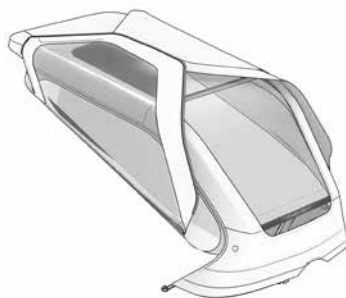

Afb. 19

De zijwanden van de All-Weather-Top worden links en rechts onderaan bij de Ortho-Safety-Collar door geïntegreerde magneten vastgehouden (afb. 18). Om bijv. bagage gemakkelijker in te laden, kunnen beide zijwanden naar boven worden geklapt en daar door aanwezige klittenbandsluitingen en magneten worden vastgezet (afb. 19).

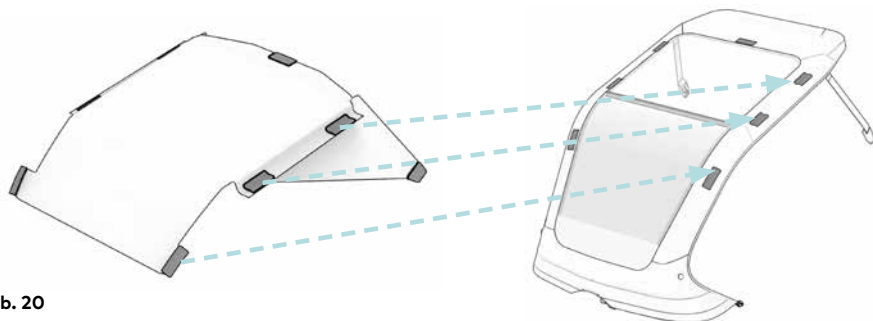

Afb. 20

Het zonnescherm van de All-Weather-Top kan aan de binnenkant met meerdere klittenbandsluitingen op verschillende posities worden bevestigd (afb. 20). Als deze niet wordt gebruikt, kan hij in de geïntegreerde ritszak in de dakhemel van de All-Weather-Top worden opgeborgen (afb. 21).

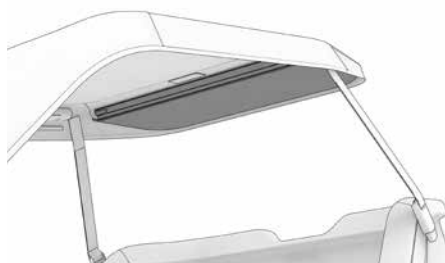

Afb. 21

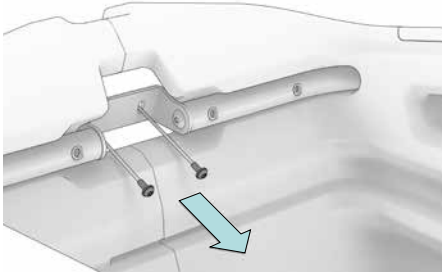
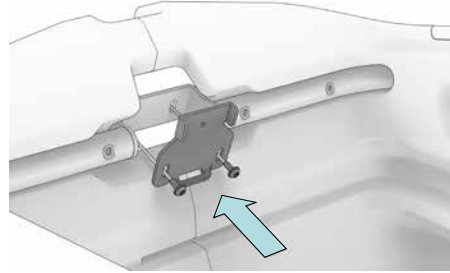
**Afb. 22****Afb. 23**

Verwijder eerst de M6-schroeven van de bevestigingsklem van de Cargobox met behulp van binnenzeskant 5 mm (afb. 22).

Plaats vervolgens de sleufgaten van de adapterplaat ④ van de All-Weather-Top voor de bevestigingsklem en lijn deze uit met de schroefdraden in het frame.

Draai nu de M6-schroeven voorzichtig en recht in (afb. 23). Corrigeer indien nodig de uitlijning van de adapterplaat bij het inschroeven. Draai de M6-schroeven met 6–8 Nm vast.

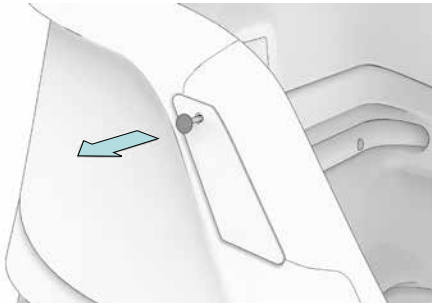
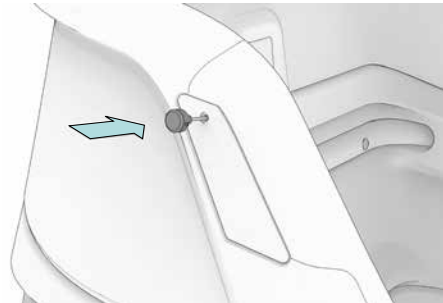
**Afb. 24****Afb. 25**

Verwijder aan de zijkant van de Ortho-Safety-Collar de schroefdraadsluitkappen (afb. 24) en schroef daarna de Fidlock®-tegenhouders met de ⑧ hand vast (afb. 25).

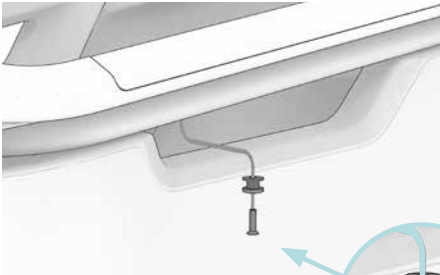

Plaats de ronde koppen ⑨ op de M5-verzonken kopschroeven ⑩. Deze worden dan links en rechts in de onderzijde van elke rail (zijopening van de Cargobox) geschroefd, aanhaalmoment 4–5 Nm (afb. 26).

Afb. 26

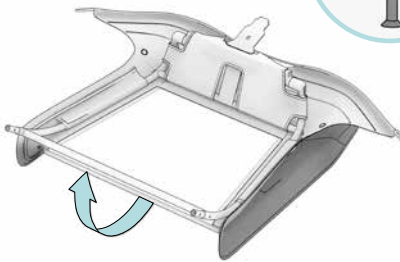

Afb. 27



Afb. 28

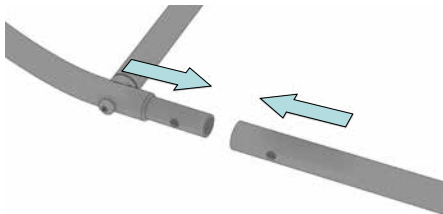

Afb. 29

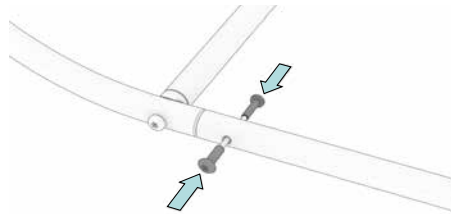

Afb. 30

Als de All-Weather-Top achteraf wordt geleverd, moet het middendeel ③ voor gebruik eerst worden gemonteerd. Om krassen op de vensters te voorkomen, raden we aan om dit werk op een zachte, gladde ondergrond uit te voeren. Bij losgemaakte spangordels kunnen de stangen in de tunneltassen worden verschoven, zodat de aansluitpunten toegankelijk zijn.

Hiervoor wordt het middendeel opengeklapt (afb. 27 en afb. 28) en de buisverbindingen links en rechts in elkaar geschoven (afb. 29). De buisverbinding wordt vervolgens per zijde met telkens een M4-busschroef en M4-lenskop-schroef ⑪ geborgd (binnenzeskant® 3 mm) (afb. 30).

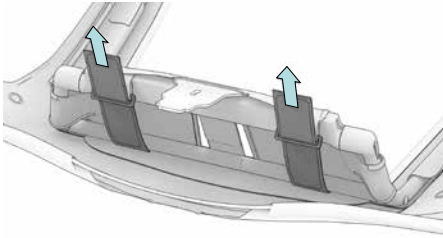

Afb. 31

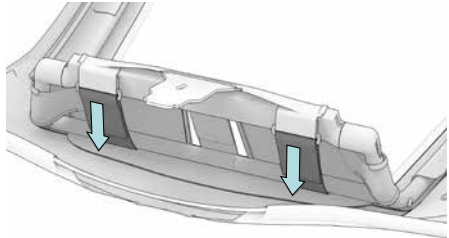

Afb. 32

Vervolgens wordt het middendeel van de All-Weather-Top met de spangordels aan de voorkant over het aluminium frame gespannen (afb. 31 en afb. 32).

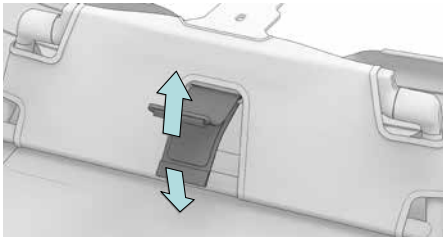

Afb. 33

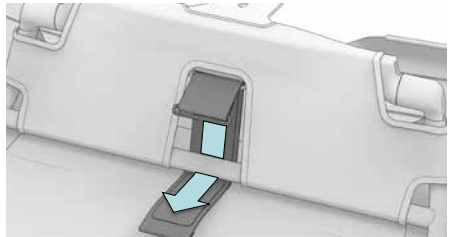

Afb. 34

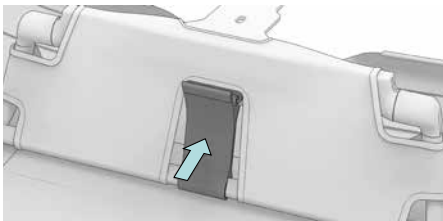

Afb. 35

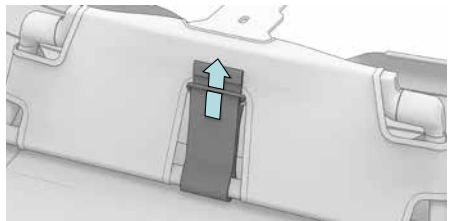

Afb. 36

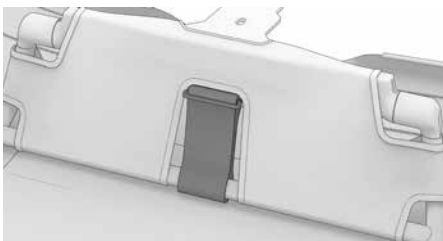

Afb. 37

Open de klittenbandsluiting van de textielgordel, span deze over het aluminium frame en sluit deze vervolgens weer. Trek vervolgens het uiteinde van de textielgordel door de flap (afb. 33–37). De gordel beperkt de hoek die de All-Weather-Top naar voren opent en voorkomt dat het metaal van de All-Weather-Top tegen het frame van de FS200 Life slaat.

Montage middendeel

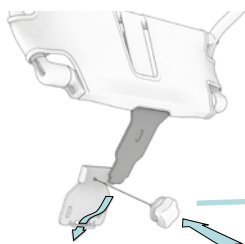

Afb. 38

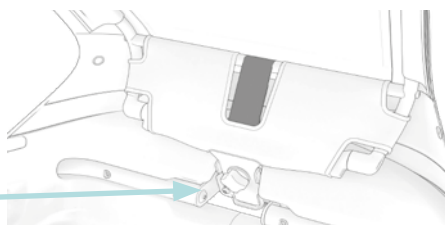

Afb. 39

Steek voor het bevestigen van de All-Weather-Top de voorste metalen lip in de adapterplaat in de Cargobox (afb. 38). Draai vervolgens de knevelbout in en draai deze handvast aan (afb. 39). De textielgordel kan variabel door de klittenbandsluiting worden vastgezet, om zodoende de openingshoek van de All-Weather-Top te beïnvloeden.

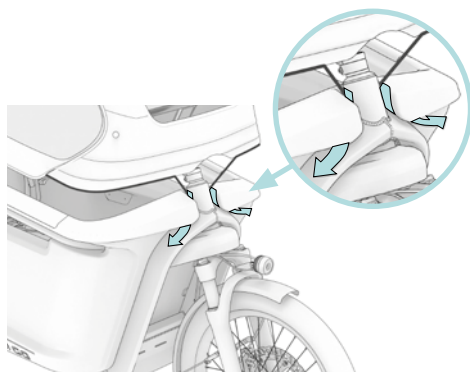

Afb. 40

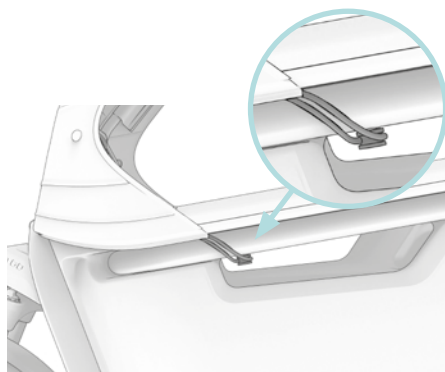

Afb. 41

Leid de voorste elastiek om de stuurkop van de FS200 Life en onder het EPP-materiaal van de Cargobox (afb. 40). Hang vervolgens de elastiek in de links en rechts vastgeschroefde ronde knoppen ⑨ in de zijopeningen van de Cargobox (afb. 41).

Maak voor de demontage de Fidlock®-sluitingen los, de All-Weather-Top veert resp. opent naar voren. Maak in de volgende stap de elastieken van de linker en rechter ronde knoppen los. Maak daarna de elastiek aan de stuurkop los. Draai ten slotte de knevelbout eruit en til de All-Weather-Top voorzichtig op.

Montage zijwanden

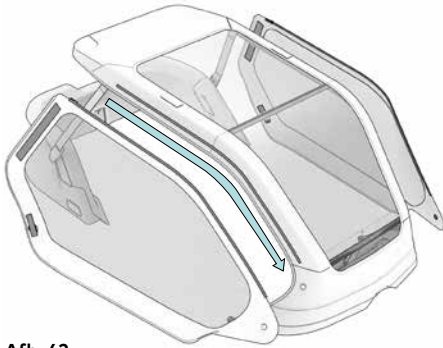

Afb. 42

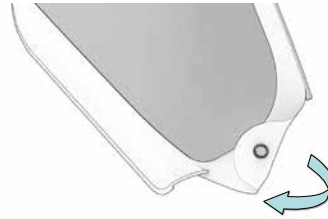

Afb. 43

Trek de ritsen van de zijwanden ② en ④ naar voren toe dicht (afb. 42).

Sluit de drukknopen aan de voorzijde van de zijwanden. Daarbij wordt de binnenkant van de zijwanden naar buiten gedraaid (afb. 43) en aan de binnenkant van het middendeel ③ bevestigd. Dit zorgt ervoor dat regen altijd naar buiten stroomt en niet in de Cargobox loopt.

Bevestig tot slot het klittenband van de zijwanden van buiten aan de Fidlock®-Strap.

Montage achterdeel

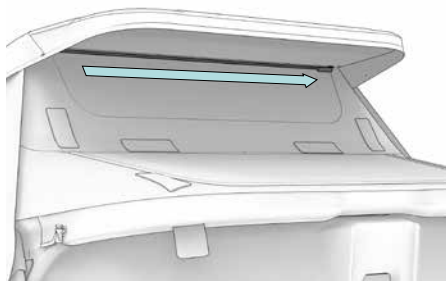

Afb. 44

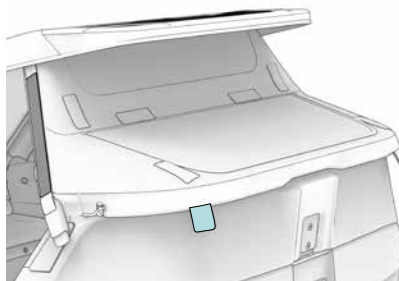

Afb. 45

Trek de ritssluiting van ⑤ het achterdeel van het dak naar rechts (afb. 44) en bevestig vervolgens de zijkanten van de Fidlock®-Straps van binnen (afb. 45).

Aan de onderkant van het achterdeel zijn een elastiek en twee treklussen aangebracht (afb. 45), waarmee het achterdeel regendicht over de bovenrand van de Ortho-Safety-Collar wordt getrokken.



Controleer voor iedere rit of het achterdeel goed aan de Ortho-Safety-Collar is bevestigd. Bij gesloten All-Weather-Top moet het stuur volledig vrij toegankelijk zijn, anders bestaat er gevaar voor vallen en ongevallen (afb. 46)!

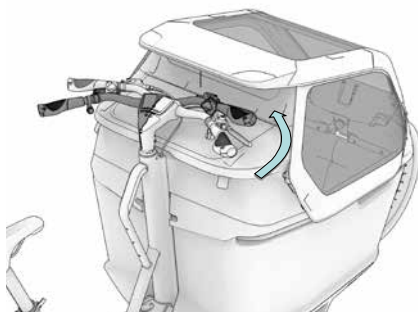

Afb. 46

Montage zonnescerm

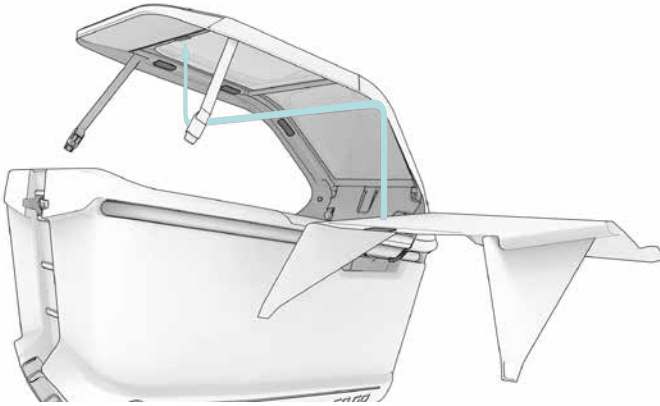

Afb. 47

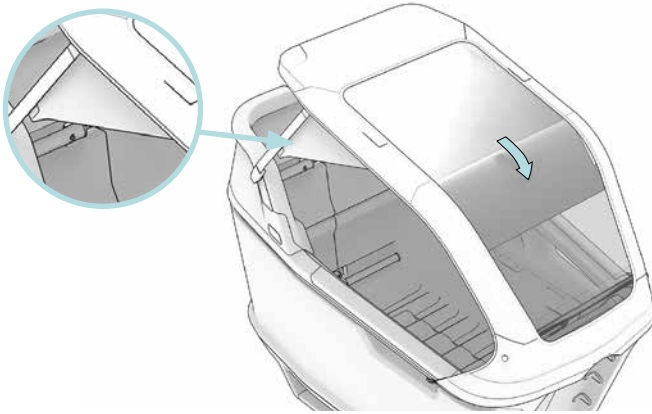

Afb. 48

Het zonnescerm ① kan met meerdere klittenbandsluitingen in verschillende posities aan de binnenzijde van de All-Weather-Top worden aangebracht (afb. 47).

Indien nodig kunnen kleinere of grotere delen binnen de Cargobox worden overdekt. Optioneel kan het zonnescerm ook aan de Fidlock®-Strap worden vastgeklikt, waardoor een zijdelingse zonwering mogelijk is (afb. 48).

Algemene onderhoudstips



Voor de reiniging van de All-Weather-Top mogen geen agressieve reinigingsmiddelen, zuren of oplosmiddelen worden gebruikt. Hierdoor kunnen oppervlakken worden aangetast of de gordels worden beschadigd.

De stabiliteit van de componenten is dan eventueel niet meer gegarandeerd.



Vermijd schurende sponzen of media, deze kunnen krassen op de vensters veroorzaken.



Lichte veranderingen in het uiterlijk van het materiaal kunnen optreden na verloop van tijd. Wij wijzen erop dat het voertuig zo mogelijk tegen weersinvloeden moet worden beschermd.

Wettelijke garantie

De wettelijke garantie is van toepassing. Meer informatie over de garantie vind je op onze homepage: www.cagobike.com

Export naar de VS en Canada is niet toegestaan (productaansprakelijkheid)!

Service

Mocht je vragen hebben over deze gebruiksaanwijzing, neem dan gerust contact op met jouw Ca Go dealer of rechtstreeks met jouw Ca Go Service Team.



Uitgever:

Ca Go Bike GmbH

Am Autobahnkreuz 7

56072 Koblenz

Duitsland

+49 261 914090-600

info@cagobike.com

www.cagobike.com

Directie: Franc Arnold

Handelsregister

Rechtbank van registratie: Kantongerecht Koblenz / registratienummer: HRB 26998 / BTW-nummer DE326206636

Verantwoordelijk voor verkoop en marketing van de gebruiksaanwijzing: Ingo Kahnt

Ca Go Bike GmbH behoudt zich het recht voor om productspecificaties zonder voorafgaande kennisgeving te wijzigen.

Drukfouten, fouten en wijzigingen voorbehouden. Stand 03/2023

©Reproductie, herdruk en vertaling en ieder commercieel gebruik zijn (ook gedeeltelijk, in gedrukte of elektronische vorm) alleen toegestaan met voorafgaande schriftelijke toestemming.