

Ergonomisch kinderzitje Montagehandleiding

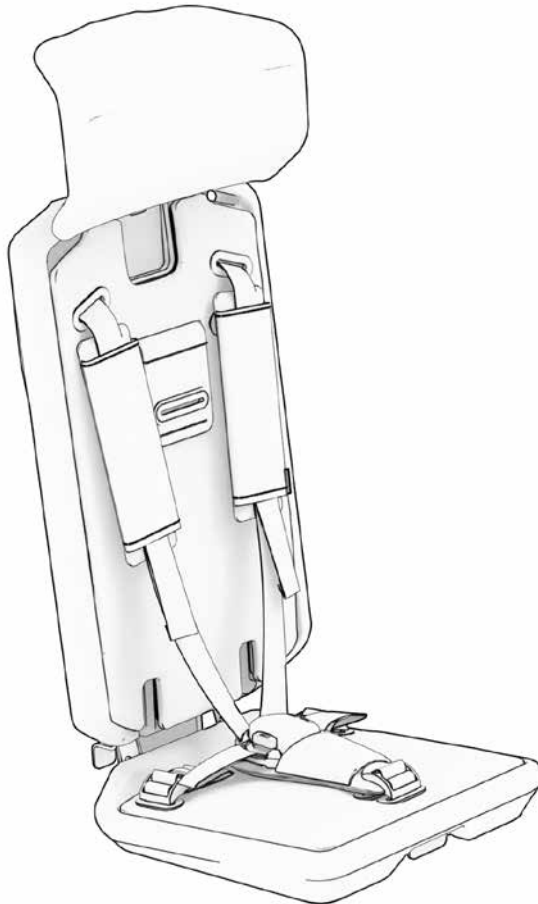

Inhoud

Veiligheidsinstructies	3
Algemene opmerkingen	4
Doelmatig gebruik	5
Leveringsomvang	6
Technische gegevens	6
Montage	7
Aanpassingen aan de lengte van het kind	11
Vastgespen en instellen van de gordellengtes	12
Algemene onderhoudstips	14

De onderhavige gebruiksaanwijzing is een vertaling van de originele gebruiksaanwijzing.

Veiligheidsinstructies

In deze montagehandleiding vind je verschillende soorten informatie. De informatie is als volgt vormgegeven:



Gevaar

Potentiële risico 's voor je gezondheid, die van je passagiers en voorbijgangers, als je de aanwijzingen niet opvolgt of als je niet de passende voorzorgsmaatregelen treft.



Opmerking

Geeft informatie over de juiste hantering van het product of over een deel van de montagehandleiding dat bijzondere aandacht vergt.



Let op

Dit symbool waarschuwt je voor verkeerd gedrag dat materiële schade of schade aan het milieu kan veroorzaken.



Aparte handleiding

Verwijst naar een andere montagehandleiding van jouw FS200 Life, die de betreffende montagesap indien nodig in detail uitlegt.

Algemene opmerkingen

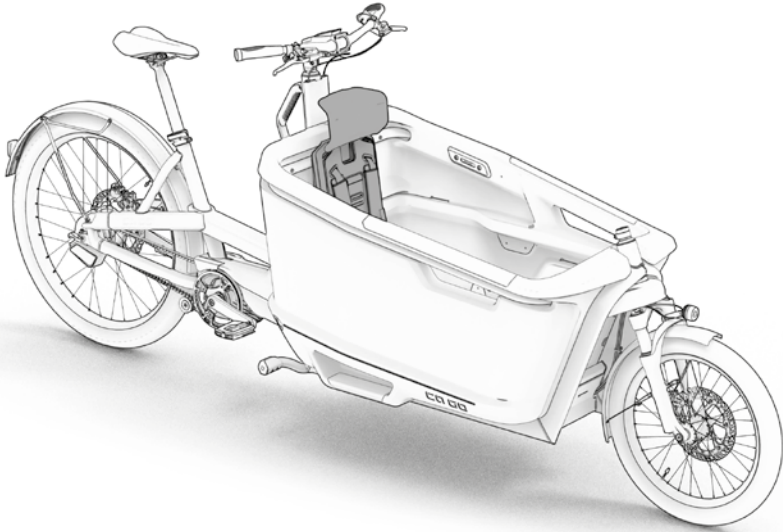

Afb. 1

De FS200 Life kan worden uitgerust met een of twee originele Ca Go kinderzitjes. Hierin kunnen kinderen met vijfpunts gordels veilig in de EPP-Cargobox worden vervoerd. De zitjes kunnen worden aangepast aan de grootte van het kind met de verstelbare hoofdsteen, de verstelbare hoogte van de schouderbanden en de verstelbare lengte van de gordels. De zitting is met paraboolvormige veerelementen progressief geveerd uitgevoerd.



De optionele Ortho-Safety-Collar kan op de Cargobox worden gemonteerd en verhoogt de bescherming van het schouder- en nekgebied van de kleine passagiers.

Deze vormt ook de noodzakelijke basis voor de All-Weather-Top.

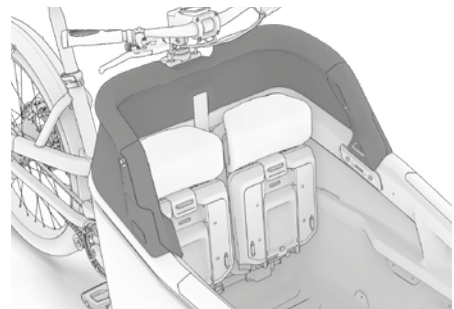

Afb. 2

Doelmatig gebruik



Alle kinderen **MOETEN** in hiervoor geschikte zitjes (let op de grootte en het gewicht) worden geplaatst en veilig worden vastgespeld! Het gebruik van fietshelmen wordt dringend aanbevolen! Dit kinderzitje is ontworpen voor kinderen van 9 maanden tot 7 jaar en maximaal 22 kg. De kinderen moeten zelfstandig kunnen zitten en mogen met de helm op de vrije beweging van het stuur (min. 30 mm afstand) niet beperken.

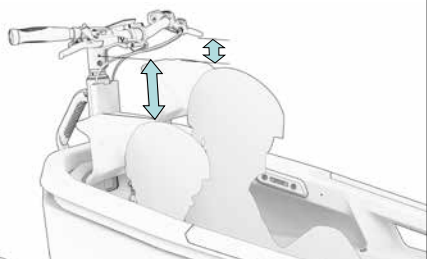

De zitjes moeten volledig worden gemonteerd zoals beschreven in deze handleiding, zodat kinderen er veilig mee kunnen worden vervoerd. Dat wil zeggen: Elk zitje wordt opgehangen aan de onderste dwarsstang en twee keer in de bovenste zitstang vastgeschroefd.



Samen met het kinderzitje kan een montageset voor een babyzitje in de Box worden gemonteerd – zo kunnen twee kinderen van verschillende leeftijden in de Box worden vervoerd.



Het kinderzitje kan niet samen met het Cargo-Boxdeksel worden gebruikt. De kinderzitjes moeten gedemonteerd worden voordat het Boxdeksel gemonteerd kan worden.

Leveringsomvang

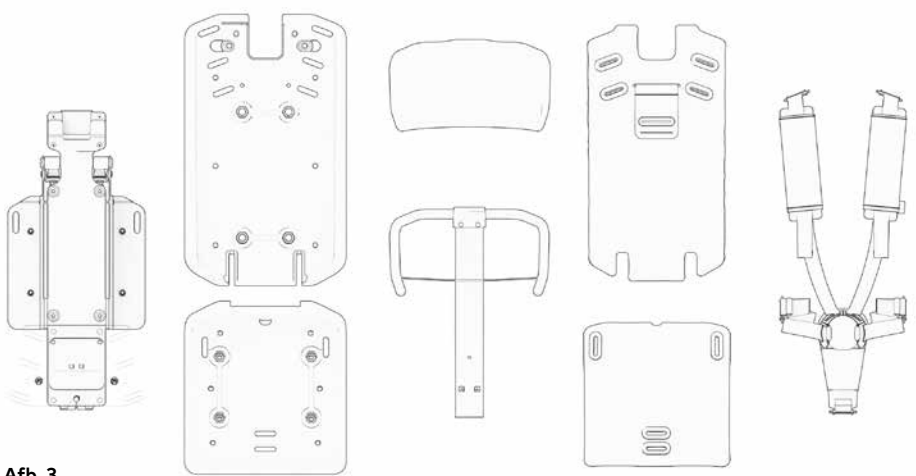

Afb. 3

- 1 x gebruiksklaar voorgemonteerd Ergonomisch kinderzitje met vijfpuntsgordel en in hoogte verstelbare hoofdsteun
- 1 x Raincover voor het kinderzitje
- 2 stuks montageschroeven als set, bestaande uit
- 2 x binnenzeskantbout M6 x 25 mm, zwart
- 2 x sluitring M6, zwart
- 2 x kunststof halfronde ring M6
- 2 x rubberen O-ring

Technische gegevens

Ingeklapt LxBxH:	190 x 250 x 495 mm
Uitgeklapt LxBxH:	345 x 250 x 495 mm
Gewicht:	ca. 2,54 kg
Materiaal frame:	Aluminium
Materiaal zitting:	EPP
Materiaal bekleding:	Schuimrubber / polyester
Kleine onderdelen:	Kunststof / metaal

Montage

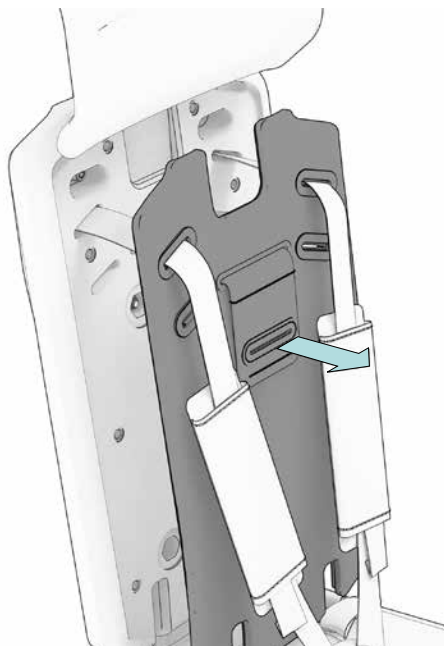

Afb. 4

Aan de binnenkant van de veiligheidsbeugel (Safety-Rail) van de Box bevinden zich 4 schroefdraden voor de bevestiging van een of twee ergonomische kinderzitjes. Voor de montage van de zitjes in de FS200 Life wordt eerst het rugkussen uitgeschoven (afb. 4).

Het is niet nodig om het rugkussen volledig te verwijderen, maar voor een betere weergave wordt het niet in de volgende afbeeldingen weergegeven.

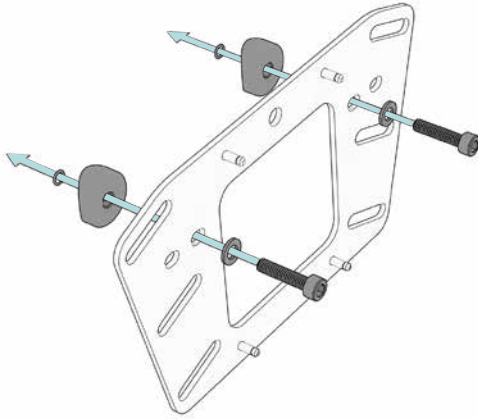

De hier beschreven montagegestappen zijn deels ook nodig om de hoogte van de schoudergordels correct af te stemmen op de grootte van jouw kind. Het is daarom raadzaam om deze instelling te maken **VOORDAT** je de zitjes in de Box monteert.

**Afb. 5****Afb. 6**

De schroefverbinding van het zitje wordt als volgt voorbereid: Draai van de voorkant van het zitje een schroef en een sluitring, van de achterkant een compensatie (Saddle Washer) en de O-ring als verliesbeveiliging in (afb. 5 en 6).

**Afb. 7****Afb. 8**

Let op: De te gebruiken gaten voor de schroefverbinding variëren, afhankelijk van of de zitting in het midden wordt gemonteerd (afb. 7, buitenste gaten) of zijdelings (afb. 8, binnenste gaten).

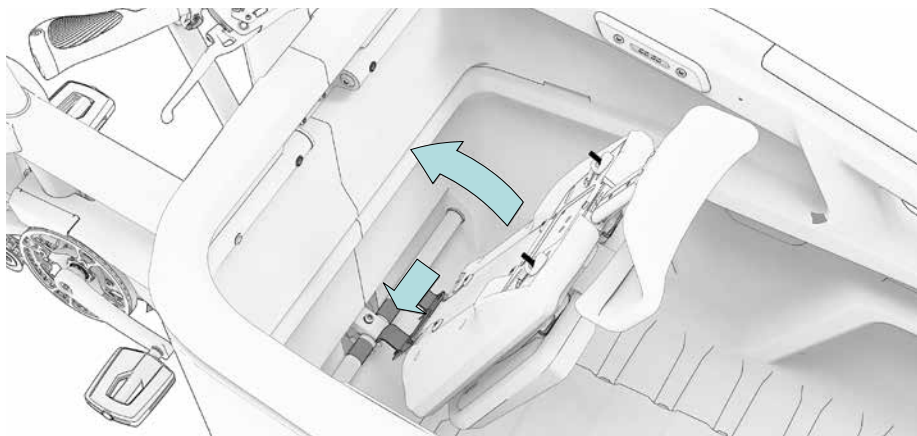

Afb. 9

Voor de montage wordt de zitting nu in de Box getild en met de vorkhouder op de onderste dwarsbalk geplaatst (afb. 8).

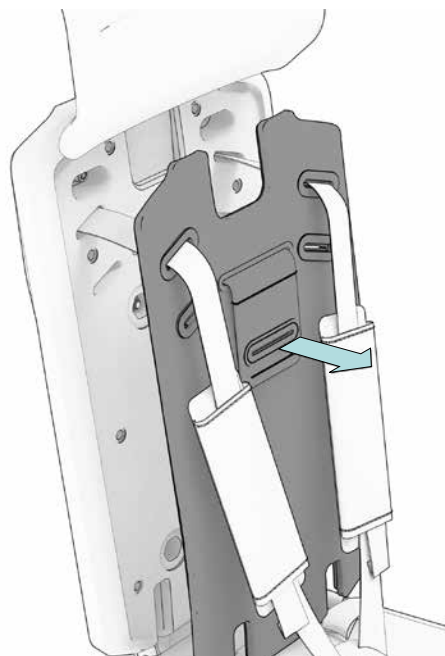

Afb. 10

Hij kan nu tegen de achterwand van de Box worden geklapt en zijdelings op de bedoelde positie voor de schroefverbinding worden uitgelijnd. De schroeven worden met een 5 mm binnenzeskantbout met 5–8 Nm vastgedraaid. Ten slotte kunnen de kussens weer worden vastgeklemd (afb. 10).

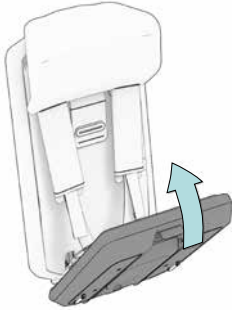
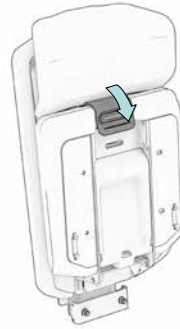

Controleer voor iedere rit of de kinderzitjes stevig in de Box zijn gemonteerd. Kinderen mogen niet in losse kinderzitjes worden vervoerd! Bij vragen of twijfels kun je contact opnemen met de Ca Go dealer.

**Afb. 11****Afb. 12**

Als de zitting niet in gebruik is, kan deze omhoog worden geklapt (afb. 11) om zo meer ruimte in de Box vrij te maken. In de opgeklapte positie wordt hij met de textielband bevestigd (afb. 12).

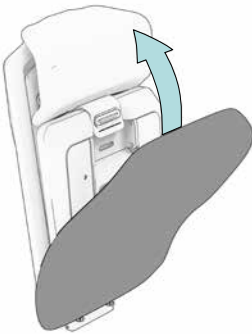
**Afb. 13****Afb. 14**

Ter bescherming tegen weersinvloeden en vervuiling kan in de opgeklapte stand de meegeleverde Raincover worden aangebracht (afb. 13 en 14).

De Raincover kan in de hoofdsteun worden opgeborgen als deze niet in gebruik is.



De kussens zijn niet waterdicht en kunnen bij regenachtig weer vocht opnemen. Daarom raden we aan om de Raincover altijd te gebruiken als de fiets geparkeerd staat of als er bij neerslag gereden wordt zonder All-Weather-Top.

Aanpassingen aan de lengte van het kind

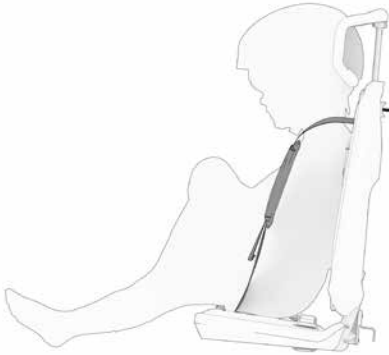

Afb. 15

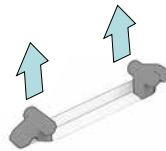

Afb. 16

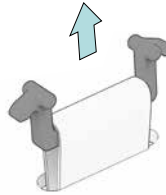

Afb. 17

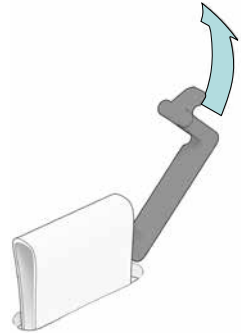

Afb. 18

De hoogte van de schoudergordels kan in 3 standen worden ingesteld. Hiervoor moet het kinderzitje van de FS200 Life worden losgeschroefd, dit gebeurt in omgekeerde volgorde van montage (zie boven).

Aan de achterzijde van de zitting bevinden zich kunststof clips, deze moeten worden losgemaakt (afb. 16, 17, 18)

Vervolgens kan de gordel naar voren worden uitgetrokken. Nu wordt hij in de nieuwe positie weer ingestoken en met de kunststof clips op dezelfde manier als voorheen vastgezet.

De hoogte van de hoofdsteun kan (en moet!) in het raster worden aangepast aan de hoogte van het kinderhoofd. Trek simpelweg de hoofdsteun uit de rugleuning naar de gewenste hoogte of duw de hoofdsteun erin (afb. 19). Correct ingesteld ligt het hoofd met helm in het midden tegen de hoofdsteun aan.

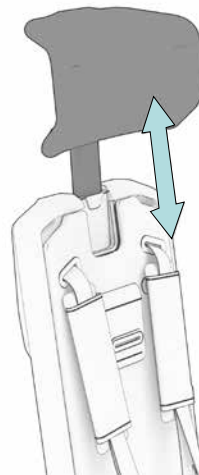

Afb. 19

Vastgespen en gordellengtes instellen

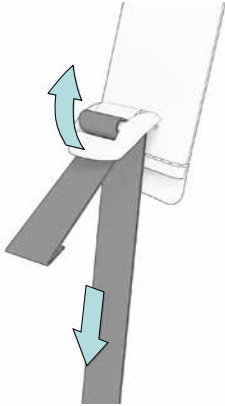

Afb. 20

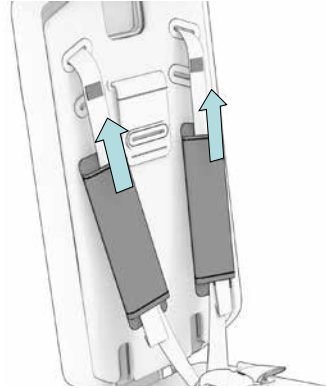

Afb. 21

Voordat het kind gaat zitten, raden wij aan de gordels langer in te stellen (afb. 20) en de schouderkussens naar boven te schuiven (afb. 21).

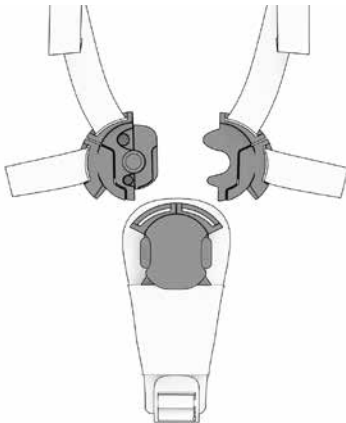

Afb. 22

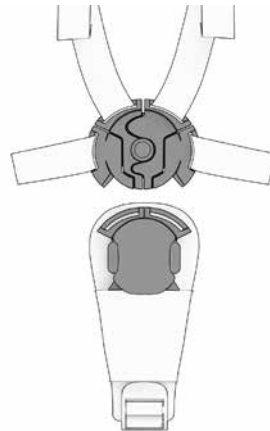

Afb. 23

Als het kind zit, worden de gordels gesloten. Hiervoor worden in de eerste stap de schoudergordels met de heupgordels verbonden (afb. 22). In de tweede stap worden de twee zijden met elkaar verbonden (afb. 23).

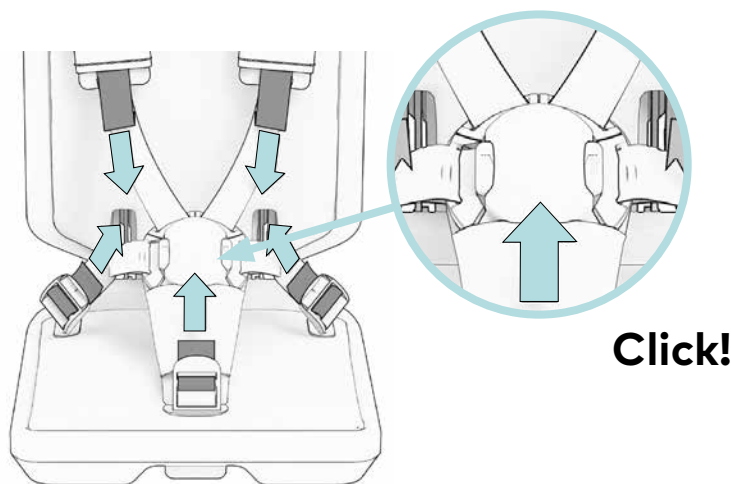

Afb. 24

In de derde stap wordt de gordel met de gesp aan de kruisgordel vergrendeld. Deze wordt magnetisch aangetrokken en moet hoorbaar vastklikken. De gordellengtes kunnen nu zo worden ingekort dat het kind comfortabel maar goed beveiligd zit (afb. 24).

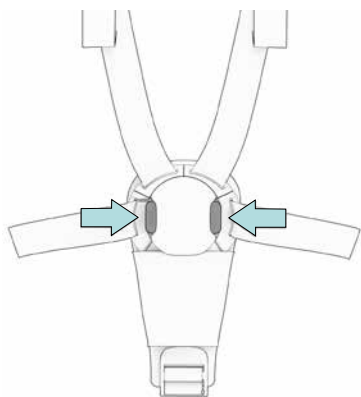

Afb. 25

Het gordelslot kan door gelijktijdige druk op beide grendels weer worden geopend (afb. 25)

Algemene onderhoudstips

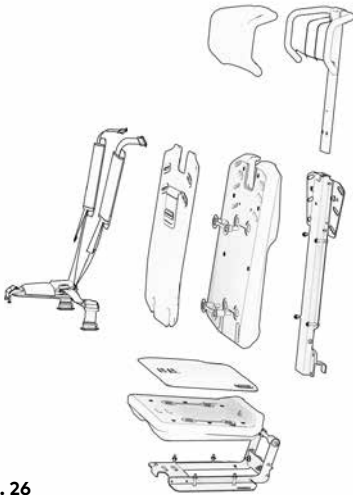

Afb. 26



Voor de reiniging mogen geen agressieve reinigingsmiddelen, zuren of oplosmiddelen worden gebruikt. Hierdoor kunnen oppervlakken worden aangetast of beschadigd. De stabiliteit van de componenten is dan eventueel niet meer gegarandeerd.

Voor het reinigen en onderhouden van het kinderzitje is water meestal voldoende. Indien nodig mag een milde reiniger, bijvoorbeeld handwasmiddel of zeep, worden gebruikt. Als dit niet voldoende is, kan het zitje in zijn afzonderlijke componenten worden gedemonteerd (afb. 26).

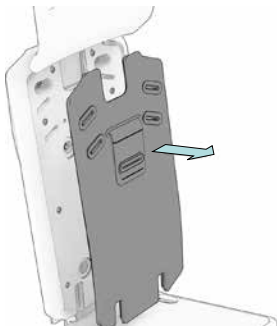

Afb. 27

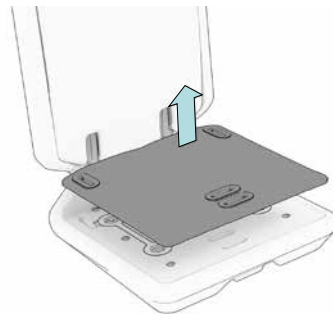

Afb. 28

Het zitje moet hiervoor uit de fiets worden gedemonteerd (zie hiervoor de beschrijving van de montage). De rug- en zitkussens worden van het zitje losgemaakt (afb. 27 en 28).

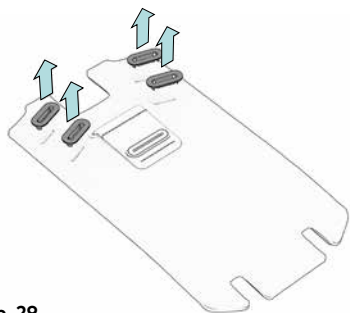

Afb. 29

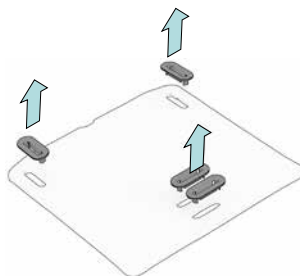

Afb. 30

Verwijder de kunststof klemmen van de gordeldoosvoeren (afb. 29 en 30).



De hoezen kunnen op deze manier op 30°C worden gewassen, volgens de wasinstructies op het label.



Lichte veranderingen in het uiterlijk van het materiaal kunnen optreden na verloop van tijd. Wij wijzen erop dat het voertuig zo mogelijk tegen weersinvloeden moet worden beschermd.

Wettelijke garantie

De wettelijke garantie is van toepassing. Meer informatie over de garantie vind je op onze homepage: www.cagobike.com

Export naar de VS en Canada is niet toegestaan (productaansprakelijkheid)!

Service

Mocht je vragen hebben over deze gebruiksaanwijzing, neem dan gerust contact op met jouw Ca Go dealer of rechtstreeks met jouw Ca Go Service Team.



Uitgever:

Ca Go Bike GmbH

Am Autobahnkreuz 7

56072 Koblenz

Duitsland

+49 261 914090-600

info@cagobike.com

www.cagobike.com

Directie: Franc Arnold

Handelsregister

Rechtbank van registratie: Kantongerecht Koblenz / registratienummer: HRB 26998 / BTW-nummer DE326206636

Verantwoordelijk voor verkoop en marketing van de gebruiksaanwijzing: Ingo Kahnt

Ca Go Bike GmbH behoudt zich het recht voor om productspecificaties zonder voorafgaande kennisgeving te wijzigen.

Drukfouten, fouten en wijzigingen voorbehouden. Stand 03/2023

©Reproductie, herdruk en vertaling en ieder commercieel gebruik zijn (ook gedeeltelijk, in gedrukte of elektronische vorm) alleen toegestaan met voorafgaande schriftelijke toestemming.